

GREENTEC SCORPION BASIC

STARKER PROFI-AUSLEGER MIT ÖLVERSORGUNG VOM TRÄGERFAHRZEUG

- Sieger des AGRITECHNICA Innovation Award
- Leistungsstarker Ausleger ohne interne Hydraulikanlage
- Antrieb über Hydraulikversorgung des Trägerfahrzeugs
- Patentierter HYBRID-Arm mit Doppelfunktion (wahlweise mit oder ohne Parallelführung) garantiert einzigartigen Arbeitskomfort und erhöhte Flexibilität per Knopfdruck
- 155° POWER-Steuerung des Arms mit Vorwärtsreichweite für optimale Übersicht und Entlastung des Fahrers
- 270° hydr. Neigungsverstellung des Kopfwinkels
- Optional (Serie bei BASIC 490) mit ROTOR FLEX-Doppeldrehgelenk (270° Kopfdrehung + 180° Kopfwinkel) und AUTO FLEX (automatische Senkrechtstellung) für maximale Flexibilität und optimale Positionierung des Arbeitsgerätes in jeder Lage
- Doppelt wirkende Anfahrssicherung mit automatischer Hindernissteuerung (AHS)
- Hydraulische Schwimmstellung für Arm und Kopfwinkel verbessert Boden Anpassung

- Optional mit AUTO HEIGHT CONTROL für optimale Boden Anpassung
- HEAVY-DUTY Armkonstruktion mit innenliegend verstärkten, verwindungssteifen Armprofilen und außenliegenden Bronze-Messing-Buchsen
- Höhere Lebensdauer durch äußerst stabile Bauweise aus STRENX S700 Stahl mit 50% mehr Zug- und Streckfestigkeit
- Wahlweise mit 4-Punkt-Montagesystem (KAT II/III), Kommunalplatte oder Radlader-Aufnahme
- Niedrige Bauweise des Grundrahmens bietet perfekte Sicht = optimal geeignet für Frontanbau
- Anbau verschiedenster Arbeitsgeräte möglich (Mulchkopf/Astsäge/ Heckenmulcher/ Heckenschere/ Astschere/Messerbalken)
- Optional mit hydraulischen und mechanischen Schnellwechslern für werkzeuglosen Wechsel der Arbeitsgeräte
- Elektr.-proportionale Joystick-Steuerung (DANFOSS) mit LOGITEC SAFE-Bedienpult ermöglicht präzise Ansteuerung und hohen Bedienkomfort
- LED-Beleuchtungseinrichtung + stabile Stützfüße

Optionen

- Anbauadapter für Radlader/Teelader
- ROTOR FLEX + AUTO FLEX (Serie bei BASIC 490-PLUS)
- AUTO-HEIGHT-CONTROL (AHC)
- Mech. Schnellkuppler
- Hydr. Schnellkuppler
- Gegengewicht

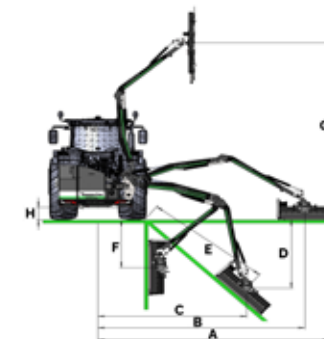

Typ	A	B	C	D	E	F	G	H	Transportbreite	Anbau	Hydraulikanforderungen Trägerfahrzeug	Gewicht	Mindestgewicht Trägerfahrzeug
BASIC 330-S	3.300 mm	2.900 mm	1.900 mm	800 mm	1.900 mm	800 mm	3.100 mm	400 mm	1.800 mm	Traktor-Frontanbau, Radlader-Aufnahme, Kommunalplatte	52 l/min @ 210 bar	500 kg	2.250 kg
BASIC 430-S	4.300 mm	3.900 mm	2.600 mm	900 mm	2.600 mm	1.200 mm	4.100 mm	400 mm	2.200 mm		52 l/min @ 210 bar	520 kg	3.000 kg
BASIC 490-PLUS	4.900 mm	4.500 mm	3.100 mm	1.000 mm	3.100 mm	1.400 mm	4.600 mm	400 mm	1.800 mm		70 l/min @ 270 bar	700 kg	3.800 kg
BASIC 530-S	5.300 mm	4.700 mm	3.400 mm	1.800 mm	3.000 mm	1.500 mm	5.100 mm	400 mm	2.200 mm		115 l/min @ 230 bar	985 kg	5.000 kg
BASIC 630-S	6.300 mm	5.700 mm	4.100 mm	2.200 mm	3.700 mm	1.800 mm	6.100 mm	400 mm	2.200 mm		115 l/min @ 230 bar	1.020 kg	6.000 kg